

Velbus temperature controller

VMBGPTCW / VMBGPTCB

white version / black version



VMBGPTCB



VMBGPTCW

Velbus Home Automation

Choosing Velbus is choosing comfort, safety and energy saving with the guarantee that your home is ready for the future. All this for a price barely higher than that of a traditional installation.



short user manual - Beknopte gebruikershandleiding - Kurzbedienungsanleitung - Manual del usuario corto

OVERVIEW - OVERZICHT - APERÇU - ÜBERSICHT - RESUMEN

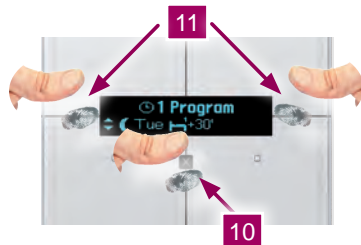
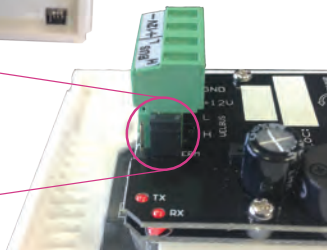
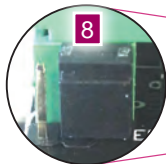
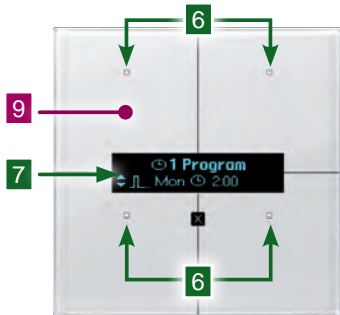
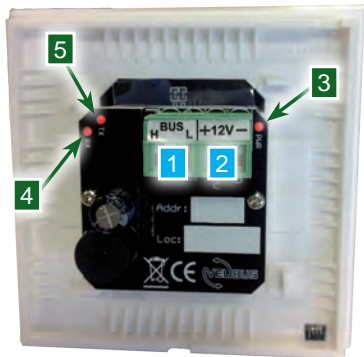

- 1 Velbus® data - données Velbus® - Velbus® Daten - Velbus® Datos
- 2 Velbus® power supply - Velbus® voeding - alimentation Velbus® - Velbus® Stromversorgung - Alimentación Velbus®
- 3 Power supply LED - voedingsled - Alimentation - Stromversorgungs-LED - Alimentación
- 4 Velbus® receiving LED - Velbus® ontvangstled - Réception données Velbus® - Velbus® Empfangs-LED - Recepción de datos Velbus®
- 5 Velbus® transmission LED - Velbus® zendled - Transfert données Velbus® - Velbus® Sende-LED - Transmisión de datos Velbus®
- 6 Led feedback & night orientation - LED-indicatie & terugmelding - Indication LED et éclairage d'orientation - Feedback-LED und Orientierungsbeleuchtung - LED de notificación y iluminación de orientación
- 7 White Graphic O-LED display - Witte grafische OLED-display - Ecran OLED graphique blanc - Ein weißes Graphisches O-LED-Display - Una pantalla O-LED gráfica blanca
- 8 Terminator - Afsluiter - Terminaison - Abschlusswiderstand - Terminación
- 9 Touch button(s) - aanraakbediening(en) - Bouton(s) tactile(s) - Touch-Bedienung(en) - control(es) táctil(es)
- 10 Menu / group selection - Menu / groep selectie - Menu / sélection de groupe - Menu / Gruppenauswahl - Menú / selección de grupo
- 11 Page selection - paginaselectie - sélection de page - Seitenauswahl - página de selección

ENGLISH

Features

- Configuration using Velbus PC interface (e.g. [VMB1USB](#), [VMBRSUSB](#)) and free [VelbusLink](#) software.
- LED feedback and night orientation.
- Different reaction times can be set for each button, 0, 1, 2 or 3 seconds.
- Detects long or short press.
- Extended day, week and year timers with possible sun (rise/set)
- Synchronization* to simulate button press.
- On board temperature sensor to drive heating or air-conditioning.
- White Graphic O-LED display.
- Scroll through each of the 8 pages to operate up to 32 channels.
- Infrared receiver, to operate 4 of the 32 channel
- Display of clock, temperature and energy consumption
- **Local menu can modify the program of its own buttons and the connected temperature sensors (max. 13)**

Specifications

- LED indication for supply and data (at backside)
- mTouch© technology
- Safety glass
- Power supply: 12...18VDC/22mA
- 250 possible addresses
- Dimensions: 86 x 86 x 11mm > 4mm glass + 7mm distance to wall



<http://www.velbus.eu/products/velbuslink/>

NEDERLANDS

Features

- Configureerbaar via Velbus PC interface ([VMB1USB](#), [VMBR-SUSB](#)) en het gratis [VelbusLink](#) programma
- LED-indicatie/terugmelding per drukknop (instelbaar via [VelbusLink](#))
- Reactietijd instelbaar tussen 0, 1, 2 of 3 seconden
- Detectie van korte of lange bediening
- Uitgebreide dag, week- en jaarprogramma mogelijk, met eventuele zon synchronisatie* om de drukknoppen te simuleren
- Geïntegreerde temperatuursensor voor aansturen van verwarming en airco
- Witte grafische OLED-display.
- Blader gemakkelijk door de 8 pagina's van elk 4 knoppen (dus 32 knoppen)
- Infrarood ontvanger om 4 van de 32 knoppen te bedienen
- Aanduiding van tijd, temperatuur en verbruiksmeter
- **Lokaal menu kan het programma wijzigen van eigen bedieningen en gekoppelde temperatuursensoren (max 13)**

Specifications

- LED-indicatie voor de voedingsspanning en data (achterkant)
- mTouch© aanraak technologie
- Veiligheidsglas
- Vereiste voedingsspanning: 12...18VDC/22mA
- 250 mogelijke adressen
- Zichtbare afmetingen: 86 x 86 x 11mm > 4mm glas + 7mm tot muur

FRANÇAIS

Caractéristiques:

- Configurable par l'interface PC de Velbus (p.ex. [VM-B1USB](#), [VMBR5USB](#)) et le logiciel [VelbusLink](#) gratuit
- Indication LED et éclairage d'orientation durant la nuit
- Délai de réaction réglable entre 0, 1, 2 ou 3 sec.
- Détecte appui long ou court
- Vaste programmation journalière, hebdomadaire et annuelle avec synchronisation* solaire éventuelle pour simuler l'appui sur un bouton
- Capteur de température intégré pour la commande de chauffage et de climatisation
- Ecran OLED graphique blanc.
- Défilez les 8 pages pour commander jusqu'à 32 boutons
- Récepteur infrarouge pour commander 4 des 32 canaux
- Affichage de l'heure, la température et la consommation d'énergie
- **Menu local permettant de modifier le programme des propres capteurs de température et les capteurs de température connectés (max. 13)**

Spécifications

- Indication LED pour l'affichage de la tension d'alimentation et données (sur la face arrière)
- Technologie mTouch©
- Verre de sécurité
- Alimentation: 12...18VCC/22mA
- 250 adresses possibles
- Dimensions: 86 x 86 x 11mm > verre de 4mm + 7mm distance jusqu'au mur

DEUTSCH

Eigenschaften :

- Konfigurieren Sie über die Velbus PC-Schnittstelle (z.B. [VMB1USB](#), [VMBR5USB](#)) und die gratis [VelbusLink](#)-Software
- Feedback-LED, die auch als Orientierungsbeleuchtung dienen kann
- Für jede Taste können verschiedene Reaktionszeiten eingestellt werden: 0, 1, 2 oder 3 Sekunden
- Erkennt lang oder kurz drücken
- Viele Tages-, Wochen- und Jahrestimer mit Möglichkeit, um den Sonnenaufgang und Sonnenuntergang einzustellen* um einen Tastendruck zu simulieren
- Eingebauter Temperatursensor zum Ansteuern der Heizung oder der Klimaanlage
- Weißes Graphisches O-LED-Display. JeBlättern Sie durch die 8 Seiten, um max. 32 Kanäle zu bedienen
- Einen IR-Empfänger, um 4 oder 32 Kanäle zu bedienen
- Die Uhr, die Temperatur und den Stromverbrauch werden angezeigt
- **ein lokales Menü kann das Programm von eigenen Befehlen und angeschlossenen Temperatursensoren ändern (max. 13)**

Especificaciones

- indicador LED para alimentación y datos (en la parte trasera)
- tecnología mTouch©
- cristal inastillable
- alimentación: 12...18VDC/22mA
- 250 direcciones posibles
- dimensiones: 86 x 86 x 11mm > 4mm Glas + 7mm distancia a la pared

ESPAÑOL

Características:

- Configuración con interfaz Velbus (p.ej. [VMB1USB](#), [VMBR5USB](#)) y el software [VelbusLink](#) gratis
- LED de notificación que puede servir también de iluminación de orientación
- Es posible ajustar diferentes tiempos de reacción para cada botón: 0, 1, 2 ó 3 segundos
- Detecta pulsación larga o corta
- Muchos temporizadores diarios, semanales, anuales con posibilidad de ajustar la puesta y la salida del sol* para simular una presión en el botón
- Sensor de temperatura incorporado para controlar la calefacción o el aire acondicionado
- Una pantalla O-LED gráfica blanca.
- Desplácese por las 8 páginas para controlar máx. 32 canales
- Receptor IR para controlar 4 ó 32 canales
- La hora, la temperatura y el consumo se visualizan
- **un menú local puede modificar el programa de controles y los sensores de temperatura conectados (máx. 13)**

Técnicas Daten

- LED-Anzeige für Stromversorgung und Daten (auf der Rückseite)
- mTouch© -Technologie
- Sicherheitsglas
- Stromversorgung: 12...18VDC/22mA
- 250 mögliche Adressen
- Abmessungen: 86 x 86 x 11mm > 4mm Glas + 7mm Abstand zur Wand

DESIGNATION - BENAMING - DÉSIGNATION - BEZEICHNUNG - DESIGNACIÓN

You can give the module a name to suit its mounting location.

Indien gewenst kunt u de module benoemen met een gepaste benaming die de montagelocatie goed omschrijft.

Il est possible de noter l'emplacement de montage sur le module.

Wenn gewünscht, können Sie dem Modul auch einen geeigneten Namen geben (z.B. Name des Montageortes).

Si lo desea, es posible darle un nombre adecuado al módulo (p.ej. lugar de montaje).



ASSEMBLY - SAMENBOUW - MONTAGE - MONTAGE - MONTAJE

If you are using the temperature sensor, do not install the control panel above radiators or heaters, or in places where there is a draught.

Als de temperatuursensor gebruikt wordt is het aangeraden om het bedieningspaneel niet boven de verwarming of op een plaats waar tocht is te monteren.

En cas d'utilisation du capteur de température, il est déconseillé de monter le panneau de contrôle au-dessus d'une source de chaleur ou dans un endroit sujet aux courants d'air.

Verwenden Sie den Temperatursensor, installieren Sie das Bedienfeld dann nicht über die Heizung oder an einem Ort, wo es zieht.

Si utiliza el sensor de temperatura, no instale el panel de control encima de la calefacción o donde haya corriente.

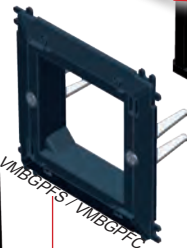

frame - houder - support -
traging - soporte

touch panel - aanraakpaneel -
Ecran tactile - Glaspanel - Panel
de cristal

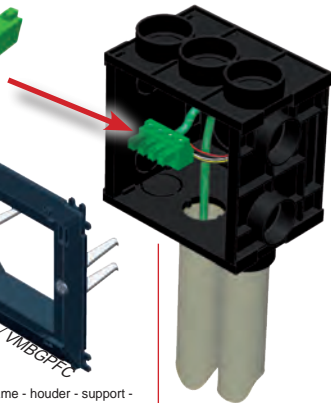

mounting box - inbouwdoos -
boîte de montage - Einbaudose -
caja de montaje

DISASSEMBLE - DEMONTEREN - DÉMONTER - AUSEINANDER NEHMEN - DESMONTAR

To detach or disconnect the module, you can use a screwdriver to loosen all sides one by one.

Voor het loskoppelen / demonteren kunt u gebruik maken van een schroevendraaier die u instaat stelt om zijde per zijde los te maken.

Pour déconnecter le module, utilisez un tournevis pour démonter les côtés un par un.

Verwenden Sie vor dem Desmontieren einen Schraubendreher, um Seite pro Seite zu entfernen.

Utilice un destornillador para desmontar lado por lado.

Tip: normally you can detach the module from the frame by hand (carefully, one side at a time).

Tip: in normale omstandigheden kunt u de module met de hand losmaken van het frame (zijde per zijde !)

Conseil : normalement, le module peut être déconnecté du cadre sans outil (côté par côté !)

Hinweis: Normalerweise können Sie das Modul mit der Hand vom Rahmen trennen (Seite pro Seite !)

Consejo: Normalmente, se puede desmontar el módulo del cuadro con la mano (¡lado por lado !)





Temperature sensor
Temperatuursensor
Capteur de température
Temperatursensor
Sensor de temperatura

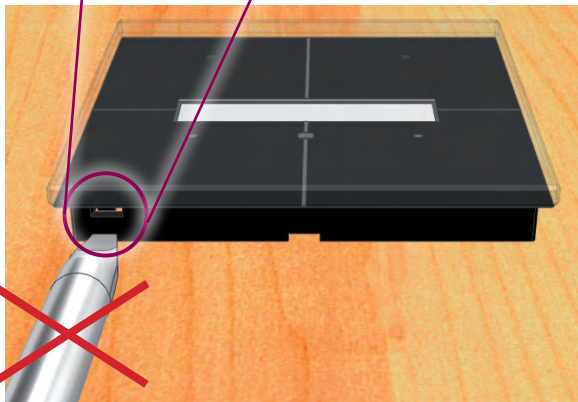

DO NOT PULL ON THE GLASS !

Trek niet aan het glas !
Ne tirez pas sur le verre !
Ziehen Sie nicht am Glas!
No tire del cristal !



USE - GEBRUIK - USAGE - GEBRAUCH - USO

All push buttons actions can be attributed to control relay channels e.g. switch them on or off, dim lights, open or close window shutters and so on ... Configuration can only be done through the Velbuslink software.

Aan al de drukknoppen kunnen er acties toegekend worden om relaiskanalen in of uit te schakelen, lichten te dimmen, rolluiken te openen of te sluiten, enz. De configuratie hiervan kan enkel via het Velbuslinkprogramma gebeuren.

Les bouton poussoirs sont programmables avec des fonctions telles que l'activation ou la désactivation d'un canal relais, la variation d'intensité d'un point d'éclairage, l'ouverture ou la fermeture d'un volet, etc. Ces fonctions sont uniquement configurables depuis le logiciel Velbuslink.

Den drückknopfe können Aktionen zugeteilt werden, um Relaiskanäle ein- oder auszuschalten, die Beleuchtung zu dimmen, Rollladen zu öffnen oder zu schließen, usw. Das Modul kann nur über das Velbuslink-Programm konfiguriert werden.

Los canales aceptan acciones que permiten controlar los canales relé, la iluminación, las persianas, etc. Sólo es posible configurar el módulo con el software Velbuslink.

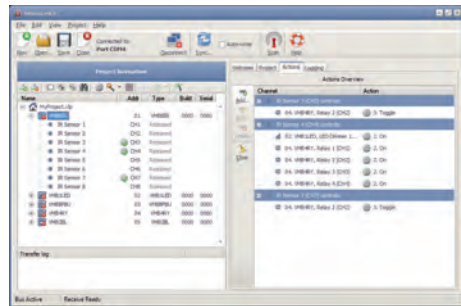

<http://www.velbus.eu/products/velbuslink/>

REMARK:

Normally only 2 'TERM' terminators must be used in a complete Velbus® installation. Usually there is a terminator in the module inside the distribution box and one in the module at the end of the longest cable.

On all other modules, the terminator must be removed.

REMARQUE:

Généralement, une installation Velbus® ne peut comporter que 2 cavaliers TERM. Généralement, une terminaison est intégrée dans le module à l'intérieur de la boîte de distribution et une dans le module à l'extrémité du câble le plus long.

Retirez le cavalier dans tous les autres modules.

OBSERVACIÓN:

Generalmente, se puede utilizar sólo 2 jumpers TERM en una instalación Velbus®. Normalmente, el módulo en la caja de distribución y el módulo del extremo del cable más largo están equipados con una terminación.

Saque el puente de cualquier otro módulo.

OPMERKING:

Doorgaans kunnen er slechts 2 'TERM' terminators gebruikt worden in een volledige Velbus®-installatie. Gewoonlijk is er een terminator in de module binnenin de verdeelkast en één in de module die zich bevindt op het eind van de langste kabel.

Verwijder de terminator in alle andere modules.

BEMERKUNG:

Es können normalerweise nur 2 'TERM'-Terminatoren in einer kompletten Velbus®-Installation verwendet werden. Normalerweise haben sowohl das Modul innerhalb des Verteilerkastens, als auch das Modul am Ende des längsten Kabels einen Abschlusswiderstand.

Entfernen Sie den Terminator in allen anderen Modulen.

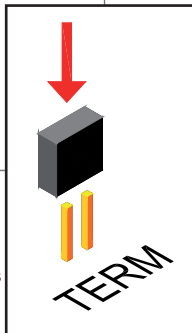



VEL BUS

Makes life easy

