

# 7-Channel Input Module

VMB7IN



## Velbus Home Automation

Choosing Velbus is choosing comfort, safety and energy saving with the guarantee that your home is ready for the future. All this for a price barely higher than that of a traditional installation.

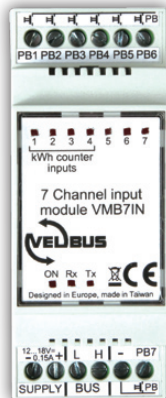

short user manual - Beknopte gebruikershandleiding - Kurzbedienungsanleitung - Manual del usuario corto

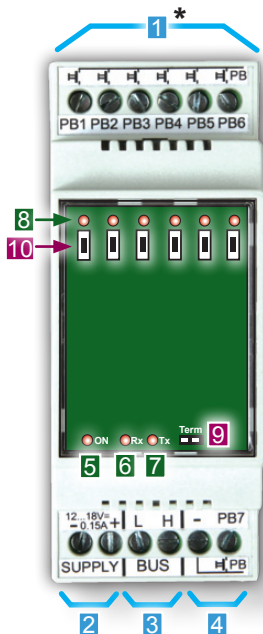

- 1** Push button connections - Drukknop aansluitingen - connexions bouton-poussoir - Druckknopf-Verbindungen - pulsador de conexiones
- 2** Velbus® power supply - Velbus® voeding - alimentation Velbus® - Velbus® Stromversorgung - Alimentación Velbus®
- 3** Velbus®
- 4** Common input for push buttons/switches - Gemeenschappelijke aansluitklem voor de drukknoppen/schakelaars - Gemeinsame Anschlussklemme für die Drucktasten/Schalter - Entrada COM para pulsadores/interruptores
- 5** Power supply LED - voedingsled - Alimentation - Stromversorgungs-LED - Alimentación
- 6** Velbus® receiving LED - Velbus® ontvangstled - Réception données Velbus® - Velbus® Empfangs-LED - Recepción de datos Velbus®
- 7** Velbus® transmission LED - Velbus® zendled - Transfert données Velbus® - Velbus® Sende-LED - Transmisión de datos Velbus®
- 8** Indication LED - indicatied - LED d'indication - Anzeige-LED - LED de indicación
- 9** Terminator - Afsluiter - Terminaison - Abschlusswiderstand - Terminación
- 10** Manual control - Manuele bediening - Contrôle manuel - manuelle Bedienung - control manual

\* The first 4 inputs can be used as counter inputs for connection of a kWh counter, to measure the power consumption - Om het energieverbruik te meten, kunnen op de eerste 4 ingangen een pulsuitgang van een kWh-teller aangesloten worden - Pour mesurer la consommation d'énergie, il est possible de connecter une sortie impulsion d'un compteur kWh aux 4 premières entrées du module - Die 4 ersten Eingänge können als Zählereingänge verwendet werden, um einen kWh-Zähler anzuschließen. So können Sie den Stromverbrauch messen - Es posible utilizar las 4 primeras entradas como entradas de contador, para conectar un contador kWh. De esa manera puede medir el consumo.

## ENGLISH

### Features

- different reaction times can be set for each input: 0, 1, 2 or 3 seconds
- multi-channel possibility, each short press activates next channel
- extended day, week and year timers with possible sun (rise/set) synchronisation
- connect a kWh counter and monitor your energy consumption

### Specifications

- power supply: 12...18 VDC
- consumption: 30 mA standby, 150 mA max.
- 250 possible addresses

## DEUTSCH

### Eigenschaften

- Reaktionszeit einstellbar: 0, 1, 2 oder 3 Sekunden
- Mehr-Kanal-Modus: jeder kurzen Tastendruck aktiviert den nächsten Kanal
- viele Tages-, Wochen- und Jahrestimer mit Möglichkeit, um den Sonnenaufgang und Sonnenuntergang einzustellen
- schließen Sie einen unserer kWh-Zähler an und kontrollieren Sie Ihren Energieverbrauch

### Technische Daten

- Stromversorgung: 12...18 VDC
- Stromverbrauch: 30 mA Standby-Modus, 150 mA max.
- 250 mögliche Adressen

## NEDERLANDS

### Kenmerken

- reactietijd instelbaar tussen 0, 1, 2 of 3 sec.
- multikanaalsdrukknop (bij elke druk wordt het volgend kanaal geselecteerd)
- uitgebreide dag, week- en jaarprogramma met eventuele zonsynchronisatie (opgang/ondergang)
- sluit een kWh-teller aan en bekijk uw energieverbruik

### Specificaties

- voeding: 12...18 VDC
- verbruik: in rust 30 mA / max 150 mA
- 250 mogelijke adressen

## FRANÇAIS

### Caractéristiques

- délai de réaction réglable entre 0, 1, 2 ou 3 sec.
- bouton-poussoir multicanal (à chaque appui, le canal suivant est sélectionné)
- vaste programmation journalière, hebdomadaire et annuelle avec synchronisation solaire éventuelle (lever/coucher)
- raccordez un compteur kWh et surveillez votre consommation énergie

### Spécifications

- alimentation: 12...18 VCC
- consommation: 30 mA au repos, max 150 mA
- 250 adresses possibles

## ESPAÑOL

### Características

- tiempo de reacción ajustable: 0, 1, 2 ó 3 segundos
- modo multicanal: cada presión corta activa el siguiente canal
- muchos temporizadores diarios, semanales, anuales con posibilidad de ajustar la puesta y la salida del sol
- conecte uno de los contadores kWh y controle su consumo de energía

### Especificaciones

- alimentación: 12...18 VDC
- consumo: 30 mA en modo vigila (standby), 150 mA máx.
- 250 direcciones posibles

# CONNECTION - AANSLUITING - CONNEXION - ANSCHLUSS - CONEXIÓN

Make sure the contacts to be connected are not live and are not connected to the mains.

Verzeker u ervan dat de aan te sluiten contacten spanningsloos zijn en zeker niet in verbinding staan met de netspanning

Assurez-vous que les contacts à connecter soient mis hors tension et qu'ils ne soient pas connectés au réseau électrique.

Vergewissern Sie sich, dass die anzuschließenden Kontakte spannungslos sind und nicht an die Netzspannung angeschlossen sind.

Asegúrese de que los contactos que quiere conectar estén desconectados y no estén conectados a la red eléctrica.

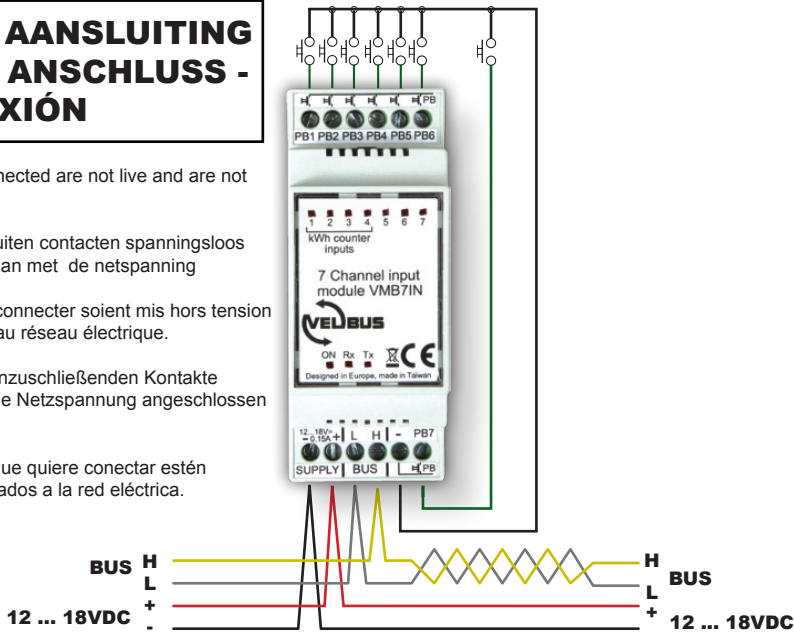

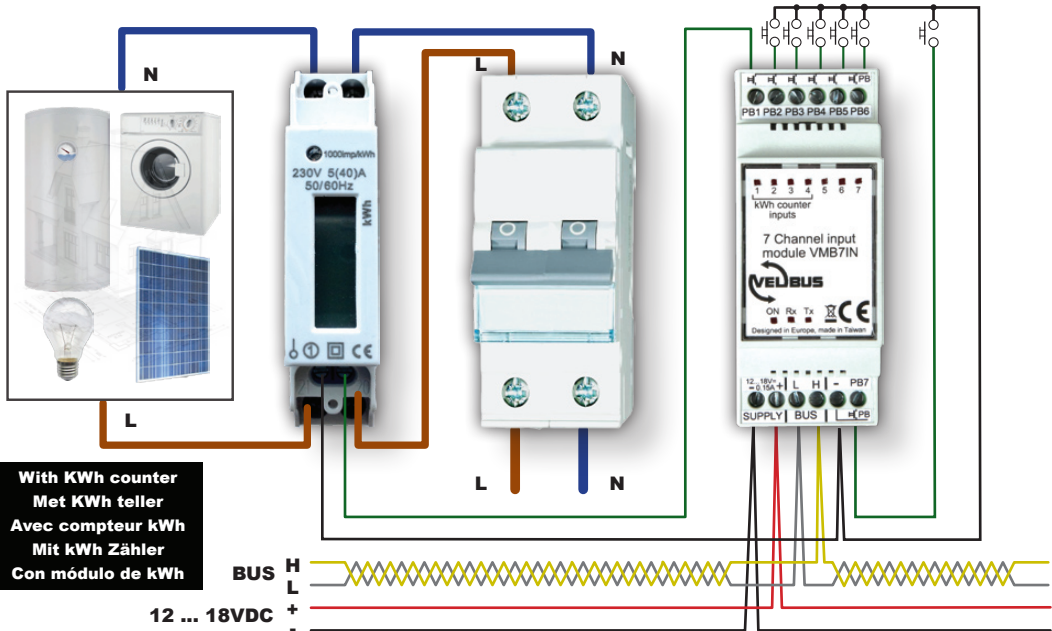

# USE - GEBRUIK - USAGE - GEBRAUCH - USO

To all push buttons actions can be attributed to control relay channels e.g. switch them on or off, dim lights, open or close window shutters and so on ... Configuration can only be done through the Velbuslink software.

Aan al de drukknoppen kunnen er acties toegekend worden om relaiskanalen in of uit te schakelen, lichten te dimmen, rolluiken te openen of te sluiten, enz. De configuratie hiervan kan enkel via het Velbuslinkprogramma gebeuren.

Les bouton poussoirs sont programmables avec des fonctions telles que l'activation ou la désactivation d'un canal relais, la variation d'intensité d'un point d'éclairage, l'ouverture ou la fermeture d'un volet, etc. Ces fonctions sont uniquement configurables depuis le logiciel Velbuslink.

Den drückknöpfe können Aktionen zugeteilt werden, um Relaiskanäle ein- oder auszuschalten, die Beleuchtung zu dimmen, Rollläden zu öffnen oder zu schließen, usw. Das Modul kann nur über das Velbuslink-Programm konfiguriert werden.

Los canales aceptan acciones que permiten controlar los canales relé, la iluminación, las persianas, etc. Sólo es posible configurar el módulo con el software Velbuslink.

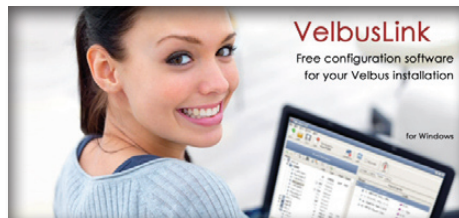
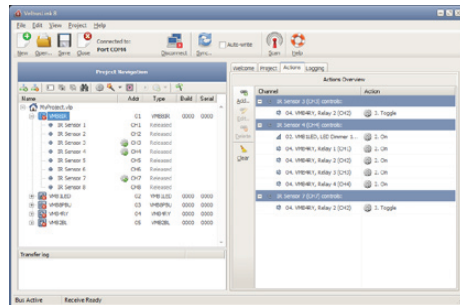

### REMARK WHEN USING :

Normally only 2 'TERM' terminators must be used in a complete Velbus® installation. Usually there is a terminator in the module inside the distribution box and one in the module at the end of the longest cable.

On all other modules, the terminator must be removed.

### REMARQUE PENDANT L'UTILISATION:

Généralement, une installation Velbus® ne peut comporter que 2 cavaliers TERM.

Généralement, une terminaison est intégrée dans le module à l'intérieur de la boîte de distribution et une dans le module à l'extrémité du câble le plus long.

Retirez le cavalier dans tous les autres modules.

### OBSERVACIÓN DURANTE EL USO:

Generalmente, se puede utilizar sólo 2 jumpers TERM en una instalación Velbus®. Normalmente, el módulo en la caja de distribución y el módulo del extremo del cable más largo están equipados con una terminación.

Saque el puente de cualquier otro módulo.

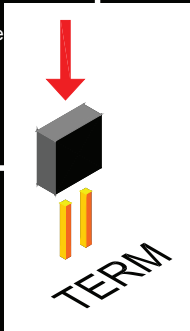

### OPMERKING TIJDENS HET GEBRUIK:

Doorgaans kunnen er slechts 2 'TERM' terminators gebruikt worden in een volledige Velbus®-installatie.

Gewoonlijk is er een terminator in de module binnenin de verdeelkast en één in de module die zich bevindt op het eind van de langste kabel.

Verwijder de terminator in alle andere modules.

### BEMERKUNG WÄHREND DER ANWENDUNG:

Es können normalerweise nur 2 'TERM'-Terminatoren in einer kompletten Velbus®-Installation verwendet werden.

Normalerweise haben sowohl das Modul innerhalb des Verteilerkastens, als auch das Modul am Ende des längsten Kabels einen Abschlusswiderstand.

Entfernen Sie den Terminator in allen anderen Modulen.



# VELBUS

*Makes life easy*

